

# UNO-128-S EUROPA-REGATA 5V

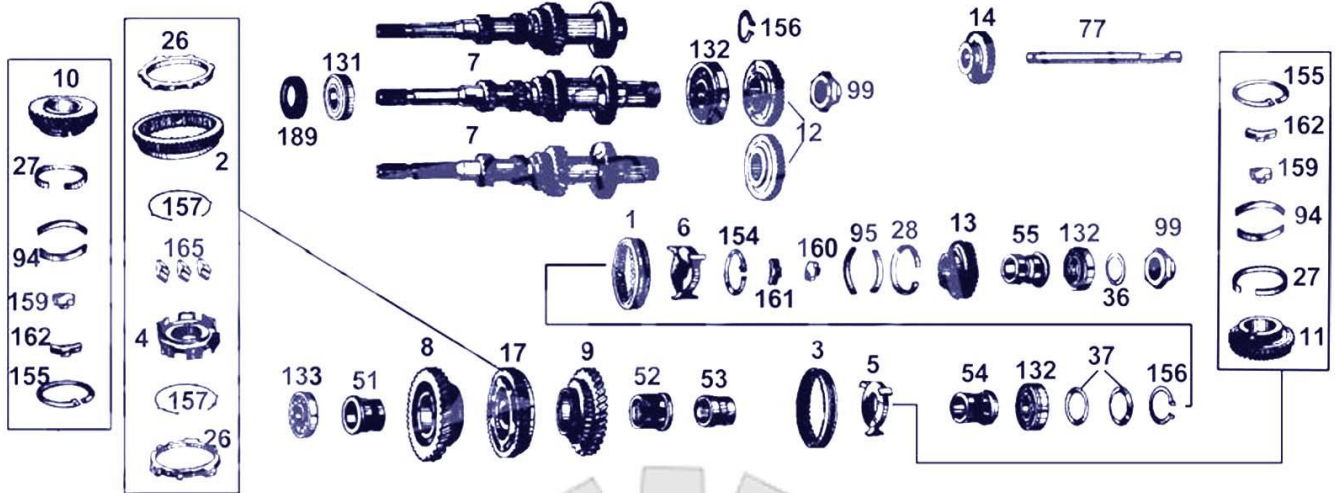

4465865	1	CAMISA DESPLAZABLE DE 5ª 39 EST.
4457562	2	CAMISA DESPLAZABLE SINC.1ª Y 2ª 52Z 27 EST.
4366610	3	CAMISA DESPLAZABLE SINC.3ª Y 4ª 36 EST.
7629652	3	CAMISA DESPLAZABLE SINC.3ª Y 4ª 36 EST.
4367853	4	CONO INTERIOR SINC.1ª Y 2ª 27-31 EST.
4392620	5	CONO INTERIOR SINC.3ª Y 4ª 26 EST.3 PATAS
4393742	6	CONO INTERIOR SINC.5ª 21 EST. 3 PATAS
7534002	7	CONTRAEJE 11-14-17-32-47 Z 17-22 EST.
4466646CH	7	CONTRAEJE 12-14-17-22-47 Z 17 EST. C/CHAVETERO
4466646	7	CONTRAEJE 12-14-17-22-47 Z 17-22 EST.
4367852	8	ENG.1ª DEL EJE PIÑON 43-36 Z ( TRABAJA C/12 Z )
4440623	8	ENG.1ª DEL EJE PIÑON 45-36 Z (TRABAJA C/11 Z )
4392619	9	ENG.2ª DEL EJE PIÑON 38-36 Z
5939430		ENG.3ª 43-39 Z DIAM.EXT.78MM
4392625	10	ENG.3ª EJE PIÑON 32-39 Z
5992005	10	ENG.3ª EJE PIÑON 47-39 Z
5992009-45		ENG.4ª EJE PIÑON 45-39Z DIAM.EXT.68MM INT.44MM
4392622	11	ENG.4ª DEL EJE PIÑON 47-39 Z øEXT. 72.2MM.
5992009	11	ENG.4ª EJE PIÑON 49-39 Z
5992009B		ENG.4ª EJE PIÑON 61-39Z
4367482		ENG.5ª 39-41Z
4466641		ENG.5ª DEL CONT.49Z 22E(T/C 47Z)
4466649		ENG.5ª DEL CONTRAEJE 50Z 22EST.øEXT.77MM. (T/C39Z)
4466647CH	12	ENG.5ª DEL CONTRAEJE 51 Z C/CHAVETERO
4466647	12	ENG.5ª DEL CONTRAEJE 51Z 22EST.øEXT.78.4MM.
5996838	12	ENG.5ª DEL CONTRAEJE 52 Z 22 EST.
4368284	13	ENG.5ª DEL EJE PIÑON 44-39 Z

# UNO-128-S EUROPA-REGATA 5V



5996839-30		ENG.5ª EJE PIÑON 30-39 Z
5996839	13	ENG.5ª EJE PIÑON 43-39 Z
4186390	14	ENG.M./ATRAS 31 Z
7539515	14	ENG.M./ATRAS 31 Z ( INT.18.5 MM.)
J5A-5243	16	JGO.ENG. 5ª 5996838/5996839 (RELACION 52-43 Z)
4365935		JGO.ENG.5ª REL:41X49 (41-39Z)(49Z 22E)
J5A-5144A	15	JGO.ENG.DE 5ª 4368284/4466647
FI-5A4941		JGO.ENG.DE 5ª RELACION 49/41 0.84:1
4457562X	17	SINCRONIZADO DE 1ª Y 2ª ARM.S/ANILLOS CONO 26mm AL
4375691BR	26	ANILLO DE 1ª Y 2ª RANURADO (REFORMA) FIAT 5 VEL
4375691	26	ANILLO DE 1ª Y 2ª ACERO DENTADO (ACERO)
4375691/1	26	ANILLO DE 1ª Y 2ª ACERO DENTADO 1ª S/MEDIDA
4375691/2	26	ANILLO DE 1ª Y 2ª ACERO DENTADO 2ª S/MEDIDA
4375691/3		ANILLO DE 1ª Y 2ª ACERO DENTADO 3ª S/MEDIDA
4375691B-1	26	ANILLO DE 1ª Y 2ª BRONCE (1ª SUP.) FIAT 5 VEL
4375691B-2	26	ANILLO DE 1ª Y 2ª BRONCE (2ª SUP.) FIAT 5 VEL
4375691B-3	26	ANILLO DE 1ª Y 2ª BRONCE (3ª SUP.) FIAT 5 VEL
4375691B	26	ANILLO DE 1ª Y 2ª BRONCE (STD) FIAT 5 VEL
4451144-LEG	27	ANILLO DE ACERO 3ª Y 4ª VEL.(TIPO LEGITIMO)
4451144	27	ANILLO DE ACERO ENG. DE 3ª Y 4ª
4092093	28	ANILLO DE ACERO ENG.5ª
4092093-LEG	28	ANILLO DE ACERO ENG.5ª (TIPO LEGITIMO)
4393300	36	ARANDELA AJUSTE COJINETE DE 5ª DEL EJE PIÑON
4119189	37	ARANDELA DE AJUSTE EJE PIÑON (usa 2)
K-128-50E	38	JGO.ARANDELAS, SEGUROS Y TRABAS
4242487	51	BUJE DE ACERO DEL ENG.1ª Alt. 32 mm
4477506	51	BUJE DE ACERO DEL ENG.1ª ALT.33.6mm.
4242488	52	BUJE DE ACERO DEL ENG.2ª
4242489	53	BUJE DE ACERO DEL ENG.3ª
4242490	54	BUJE DE ACERO DEL ENG.4ª
4368286	55	BUJE DE ACERO DEL ENG.5ª
4318982	71	PIÑON VELOCIMETRO 12 Z "D"
4318981	72	PORTA PIÑON VELOCIMETRO
7539514	77	EJE LISO DEL ENG.M./ATRAS (GRUESO)
4396386	77	EJE LISO LIBRE M./ATRAS
1471058	79	EJE SALIDA DE CAJA (CONTROL CAMBIOS)
4206520	79	EJE SALIDA DE CAJA (CONTROL CAMBIOS)
97053497	79	EJE SALIDA DE CAJA (CONTROL CAMBIOS)
J-605	81	JGO.JUNTAS .
7395963		BASE PALANCA CAMBIOS PLASTICA DUNA REGATA FIORINO
4102899		BASE PALANCA DE CAMBIOS PLASTICA 128 Y EUROPA
7797892		BUJE PALANCA DE CAMBIO DUNA 13x10x11
4460012	83	HORQUILLA DE 1ª Y 2ª VEL..
4460012B		HORQUILLA DE 1ª Y 2ª VEL.. (BRONCE)
4392821	84	HORQUILLA DE 3ª Y 4ª VEL.
4392821B		HORQUILLA DE 3ª Y 4ª VEL. (BRONCE)
4375474B		HORQUILLA DE 5ª (BRONCE)
4375474	85	HORQUILLA DE 5ª VEL.
4451152		HORQUILLA ENGRANAJE M/ATRAS



# UNO-128-S EUROPA-REGATA 5V



7586915K

7586915X

874761X

1485782

7685176

874761

7538008R

4240624

4240625

7645604

7723912

46589325

7591026

7645603

76589326

4201404

873093

4186393

4186530

4411737

5999890

5947020

4470201

4177463

95100631

983027

4059537

4451147

4414407

4183888

4056239

4451151

20419310

4183876

4092094

4183873

4092092

4092105

4183877

5990697

5990700

4451150

4092105X

4183877X

5990700X

4451150XC

5932583

4212169

5954106

4234277

VKC-2501

VKC-5168

R-445

R-10923

R-10893

R-10894

TR15103

86

88

87

89

90

91

92

90

97

96

97

98

99

116

131

133

134

135

151

152

153

154

155

156

157

158

94

95

159

160

161

162

163

164

165

166

167

168

169

171

181

182

183

185

186

189

JGO. DE BUJES PALANCA DE CAMBIOS S/TORRINTON

JGO. DE TORRINTON Y BUJES PALANCA DE CAMBIOS

JGO.RESORTES BOLILLAS Y TRABAS EJES HORQUILLAS

PALANCA DE CAMBIOS

PALANCA DE CAMBIOS

PERNO INTERCLAVADOR EJES DE HORQUILLA

ROTULA PALANCA DE CAMBIOS REGATTA

SELECTOR 1ª Y 2ª

SELECTOR 3ª Y 4ª

VARILLA SELECTORA (C/ROTULAS) L= 124 MM.

VARILLA SELECTORA (C/ROTULAS) L= 140 MM.

VARILLA SELECTORA (C/ROTULAS) L= 265 MM.

VARILLA SELECTORA (C/ROTULAS) L= 302 MM.

VARILLA SELECTORA (C/ROTULAS) L= 345 MM.

VARILLA SELECTORA (C/ROTULAS) L= 36.5 MM.

FUELLE EJE SELECTOR

PERNO EJE DE 3ª Y 4ª VEL.( CHICO )

PLACA FIJACION EJE DE M./ATRAS

PLACA TRABA RESORTES EJES DE HOQUILLAS

TUERCA DEL EJE PIÑON Y CONTRAEJE (USA 2)

EMBUDO DE DIRECTA

COJINETE ARBOL DE ENTRADA (DERECHO)

COJINETE EJE PIÑON (DERECHO)

COJINETE LATERAL DE CORONA(USA 2)

COJINETE SEMIEJE ( 23.0 ) DUNA / REGATTA

RESORTE BOLILLA TRABA EJE HORQUILLA 5ª Y M./ATRAS

RESORTE BOLILLA TRABA EJES HORQUILLA 1ª,2ª,3ª Y 4ª

RESORTE SELECTORA

SEGURO DEL ENG.5ª

SEGURO ENG.S DE 3ª Y 4ª (USA 2)

SEGURO TRABA SINC.3ª Y 4ª AL EJE Y 5º AL CONTRAEJE

SEGURO TRABA SINCRONIZADO DE 1ª Y 2ª (usa 2)

BOLILLA TRABA EJES HORQUILLA

MEDIA LUNA ENG. DE 3ª Y 4ª (usa 4)

MEDIA LUNA ENG. DE 5ª

TRABA (CHICA) ENG. DE 3ª Y 4ª (usa 2)

TRABA (CHICA) ENG. DE 5ª

TRABA (GRANDE) ENG. DE 5ª

TRABA (GRANDE) ENG.DE 3ª Y 4ª (usa 2)

TRABA (GRANDE) ENG.S DE 3ª Y 4ª (usa 2)

TRABA CHICA ENG.3ª Y 4ª (ALTA)

TRABA SINC. DE 1ª Y 2ª (usa 3) VER 4451150XC

JGO.TRABAS Y SEGURO ENG. 5ª

JGO.TRABAS Y SEGURO ENG. DE 3ª Y 4ª

JGO.TRABAS Y SEGURO ENG.S DE 3ª Y 4ª (usa 2)

JGO.TRABAS Y SEGUROS SINCRONIZADO 1ª Y 2ª

EJE C/PALANCA EMBRAGUE 128 UNO DUNA REGATTA 147

HORQUILLA EMBRAGUE 128-EUROPA-S.E.REGATTA-DUNA-147

LEVA DE EMBRAGUE FIAT 147 REGATTA DUNA

TUERCA CABLE DE EMBRAGUE FIAT 128

ROD.EMBR. MAREA(2000cc)/REGATTA 100S-2000/TEMPRA

ROD.EMBR.128/REGATTA/EUROPA/SUPER

RETEN DE GOMA ( ARBOL DE ENTRADA )

RETEN DE SELECTOR

RETEN SALIDA DE CAJA DERECHO

RETEN SALIDA DE CAJA IZQUIERDO

TRICETA Diam.31.95mm 3 CUB. T/ANILLO