

MERCEDES BENZ 1114 G32

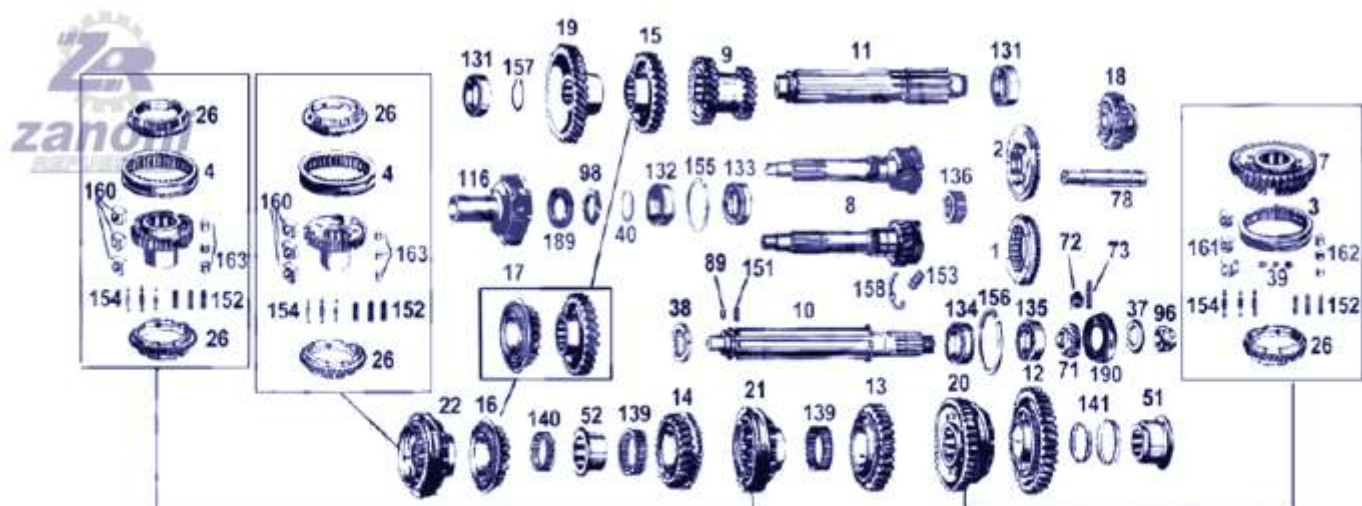

340-262-0034	1	ARRASTADOR DE 5ª 45 Z 23 EST. (CAMION)
322-262-0034	2	ARRASTADOR DE 5ª 45 Z 8 EST. (COLECTIVO)
321-262-0723	2	CAMISA DESPLAZABLE SINC. 1ª 45 EST. (ESP.25MM)
321-262-0823	3	CAMISA DESPLAZABLE SINC. 2ª, 3ª, 4ª Y 5ª
322-260-0545M	5	CONO INTERIOR SINC. 2ª Y 3ª
322-260-0645M	6	CONO INTERIOR SINC. 4ª Y 5ª VEL.
322-260-0625X	7	DESPLAZABLE 36Z 1ª Y M./ATRAS
322-262-0102	8	DIRECTA 15 Z 10 EST. L= 303MM (COLECTIVO)
340-262-0402	8	DIRECTA 17 Z 10 EST. L= 310 MM (CAMION)
322-263-0313	9	DOBLE DE 2ª Y 3ª DEL CONTRAEJE 23-17z 11est.
322-262-0505	10	EJE ACANALADO 8-16 EST. L= 450 MM.
322-263-0202	11	EJE DEL CONTRAEJE
322-262-0211	12	ENG. 1ª DEL EJE ACANALADO 39-45 Z
322-262-0112	13	ENG. 2ª DEL EJE ACANALADO 32-45 Z
322-260-0644	14	ENG. 3ª EJE ACANALADO 25-45 Z
322-263-0514	15	ENG. 4ª DEL CONTRAEJE 29 Z DIAM INT.55.5MM
322-260-1744	16	ENG. 4ª DEL EJE ACANALADO 19-45 Z
MB-107	17	JGO. DE 4ª EJE 19-45 Z, 103 CONTRAEJE 29 Z 11 EST.
322-260-0325	18	LIBRE DE M./ATRAS 20 Z
340-263-0010	19	MANDO DEL CONTRAEJE 36 Z (CAMION)
322-263-0010	19	MANDO DEL CONTRAEJE 38 Z (COLECTIVO)
322-260-0625	20	SINCRONIZADO DE 1ª Y M./ATRAS
322-260-0545	21	SINCRONIZADO DE 2ª Y 3ª
322-260-0645	22	SINCRONIZADO DE 4ª Y 5ª
322-262-0137S	26	ANILLO 1ª, 2ª, 3ª, 4ª Y 5ª (S/TRABA M.BENZ 1114-0.321H)
322-262-0137	26	ANILLO DE 1ª, 2ª, 3ª, 4ª Y 5ª M.BENZ 1114-0.321H
R322-262-0137	26	ANILLO DE 1ª, 2ª, 3ª, 4ª Y 5ª M.BENZ 1114-0.321H
321-262-0862	36	ARANDELA AJUSTE TAPA TRAS (ESP.2.90MM) 1114-0.321H
321-262-0962	36	ARANDELA AJUSTE TAPA TRAS (ESP.3.00MM) 1114-0.321H
321-262-1062	36	ARANDELA AJUSTE TAPA TRAS (ESP.3.10MM) 1114-0.321H
321-262-1262	36	ARANDELA AJUSTE TAPA TRAS (ESP.3.30MM) 1114-0.321H
321-262-1162	36	ARANDELA AJUSTE TAPA TRAS (ESP.3.20MM) 1114-0.321H
322-262-0072	37	ARANDELA APOYO TUERCA DEL EJE ACANALADO
321-262-1962	38	ARANDELA EJE ACANALADO EST. (ESPESOR 7,10MM.)
321-262-1862	38	ARANDELA EJE ACANALADO EST. (ESPESOR 7,20MM.)
321-262-0462	38	ARANDELA EJE ACANALADO EST. (ESPESOR 7,40 MM.)
321-262-2862	38	ARANDELA EJE ACANALADO EST. (ESPESOR 7,45MM.)
321-262-0562	38	ARANDELA EJE ACANALADO EST. (ESPESOR 7,50 MM.)
321-262-2962	38	ARANDELA EJE ACANALADO EST. (ESPESOR 7,55MM.)
321-262-0662	38	ARANDELA EJE ACANALADO EST. (ESPESOR 7,60 MM.)
321-262-3062	38	ARANDELA EJE ACANALADO EST. (ESPESOR 7,65MM.)
321-262-0762	38	ARANDELA EJE ACANALADO EST. (ESPESOR 7,70 MM.)
321-262-2562	38	ARANDELA EJE ACANALADO EST. (ESPESOR 7,80MM.)
321-262-2662	38	ARANDELA EJE ACANALADO EST. (ESPESOR 7,90MM.)
321-262-2762	38	ARANDELA EJE ACANALADO EST. (ESPESOR 8,00MM.)
321-262-2062	38	ARANDELA EJE ACANALADO EST. (ESPESOR 7,00MM.)
321-262-1762	38	ARANDELA EJE ACANALADO EST. (ESPESOR 7,30MM.)
321-262-0376	39	ARANDELA SEGURO RESORTE SINCRONIZADO DE 1ª (USA 3)
312-262-3162	40	ARANDELA SEGURO TUERCA COJINETE DIRECTA
322-262-1150	51	BUJE DEL ENG. 1ª C/PESTAÑA 8 EST.
322-262-4150	52	BUJE DEL ENG. 3ª 8 EST. L= 44.6MM.
352-260-0011	61	CARCAZA M.BENZ 1114 G-32
344-250-0411	61	CARCAZA DE CAJA
321-264-0630	71	CORONA VELOCIMETRO 9 ENTRADAS "D"
321-264-0630I	71	CORONA VELOCIMETRO 9 ENTRADAS "I"
321-264-0031	72	PIÑON VELOCIMETRO 18 Z "D"
321-265-0805	74	EJE LISO HORQUILLA DE 1ª

MERCEDES BENZ 1114 G32



321-265-1805	75	EJE LISO HORQUILLA DE 2ª Y 3ª
321-265-1905	76	EJE LISO HORQUILLA DE 4ª Y 5ª
322-265-0305	77	EJE LISO HORQUILLA DE M./ATRAS
321-263-0430	78	EJE LISO LIBRE M./ATRAS
J-501	81	JGO.JUNTAS
321-265-0403	80	HORQUILLA M/ATRAS
321-265-1202X	83	HORQUILLA 2º Y 3º PARA USAR S/PATIN
321-265-0802X	84	HORQUILLA 4º Y 5º PARA USAR S/PATIN
321-265-1301	81	HORQUILLA CAJA VELOC. DE 1ª
322-265-0123	81	HORQUILLA DE 1ª
321-265-1202	83	HORQUILLA DE 2ª Y 3ª VEL. PARA USAR C/PATIN
321-265-0802	84	HORQUILLA DE 4ª Y 5ª VEL. PARA USAR C/PATIN
314-268-0005X	85	JGO.CASQUETE
341-260-0339	86	PALANCA DE CAMBIOS
341-267-0002	87	PALANCA UNA BOCHA COLECTIVO (L=237MM.) 1214-1114
341-267-0002S	87	PALANCA UNA BOCHA COLECTIVO (SUPERIOR) 1214-1114
384-265-0049	88	PATIN HORQUILLAS (BRONCE)
321-262-0374	90	PERNO TOPE DEL EJE ACANALADO
DIN-937-5	96	TUERCA CASTILLO DEL EJE ACANALADO
DIN-937-5X	96	TUERCA DEL EJE ACANALADO CON ALA
312-262-1172	98	TUERCA SEGURO COJINETE DIRECTA
321-261-0318	116	RETEN GUIA DE DIRECTA (C/RETEN DE ACEITE)
321-261-0333	117	TAPA DE TAPA TRASERA
322-260-3214	119	TORRE PALANCA DE CAMBIOS
MB-108	119	TORRE PALANCA DE CAMBIOS (CON TAPA ROSCADA)
30308	131	COJINETE CONTRAEJE DELANTERO Y TRASERO
QJ-209	132	COJINETE DE DIRECTA (DELANTERO)
NU-209	133	COJINETE DE DIRECTA (TRASERO)
NU-309	134	COJINETE EJE ACANALADO (DELANTERO)
QJ-309	135	COJINETE EJE ACANALADO (TRASERO)
397178	136	RODILLO ARMADO DE DIRECTA (34*44*26)
397850	136	RODILLO ARMADO DE DIRECTA 322-262-0102 (28*44*24)
S-7014	136	RODILLO ARMADO DE DIRECTA 340-262-0402 (28*48*24)
352-981-0112	139	RODILLO ARMADO ENG.2ª Y 3ª (63.6*71.6*39)
322-981-0712	139	RODILLO ARMADO ENG.2ª Y 3ª (63.6*71.6*19.5)
322-981-0812	140	RODILLO ARMADO ENG.4ª (62*68*21)
352-081-0012	140	RODILLO ARMADO ENG.4ª (62*68*42)
4*8	141	RODILLO ENG.2ª Y 3ª (USA 196)
312-993-1701	151	RESORTE PERNO TOPE DEL EJE ACANALADO
321-993-0701	152	RESORTE PRESION SINCRONIZADO DE 1ª,2ª,3ª,4ª Y 5ª
321-993-1201	153	RESORTE SEGURO TRABA MEDIA LUNA DIRECTA
DIN-5417	155	SEGURO COJINETE DE DIRECTA (GRANDE)
321-994-0040	156	SEGURO COJINETE DEL EJE (TRAS.)
DIN-471(52*2.5)	157	SEGURO MANDO DEL CONTRAEJE
321-262-0073	158	SEGURO TRABA DIRECTA (MEDIA LUNA)
005401-311-000	159	BOLILLA TRABA EJES HORQUILLAS DE CAMBIOS
321-262-1040	160	CUBO ARRASTRADOR SINCRONIZADO 2ª, 3ª, 4ª Y 5ª USA 6
321-262-0940	161	DADO ARRASTRADOR DESPLAZABLE SINCRONIZADO 1ª USA 3
321-262-0674	162	PERNO RETENCION DESPLAZABLE SINCRONIZADO 1ª USA 3
321-262-0774	163	PERNO RETENCION SINCRONIZADOES 2ª, 3ª, 4ª Y 5ª
321-262-1040XS	171	JGO.TRABAS SINCRONIZADO 2ª,3ª,4ª Y 5ª SIN RESORTES
321-262-0940X S	172	JGO.TRABAS Y RESORTES SINC 1ª M./A. S/RETRACTORES
321-262-1040X	171	JGO.TRABAS Y RESORTES SINCRONIZADO 2ª, 3ª, 4ª Y 5ª
321-262-0940X	172	JGO.TRABAS Y RESORTES SINCRONIZADO DE 1ª M./ATRAS
341-250-0213FN	181	HORQ.EMBR.(EN FUNDICI.NODULAR) MB 911 1112 1114 1314
341-250-0213	182	HORQUILLA DE EMBRAGUE MERCEDES BENZ 1112 1114
381-250-0113	183	HORQUILLA DE EMBRAGUE MERCEDES BENZ 1214 1314
381-250-0113FN	184	HORQUILLA EMBR (EN FUNDICION NODULAR) MB 1114 1214
381-250-0113R	185	HORQUILLA EMBRAGUE (REFORMA) MBENZ 1114 1214
341-250-0213R	186	HORQUILLA EMBRAGUE(REFORMA) MB 911 1112 1114 1314
312-250-1315X	188	PORTA RULEMAN DE EMPUJE
VKC-2044R	189	ROD.EMBR (REFORMA C/ROD 6210) 1114/1112/911/608
VKC-2044	190	RODAMIENTO EMBRAGUE 1114/1112/911/608
VKC-3102	190	RODAMIENTO EMBRAGUE 1114/1112/911/608
R-535	189	RETEN DE DIRECTA
R-160	190	RETEN SALIDA DE CAJA
322-262-0045	198	BRIDA SALIDA DE CAJA (6 AGUJEROS)
CR1524		CRUCETA Diam.38.05mm. Lao.57.00 4 CUB. C/RANURA