

RENAULT 12 5V

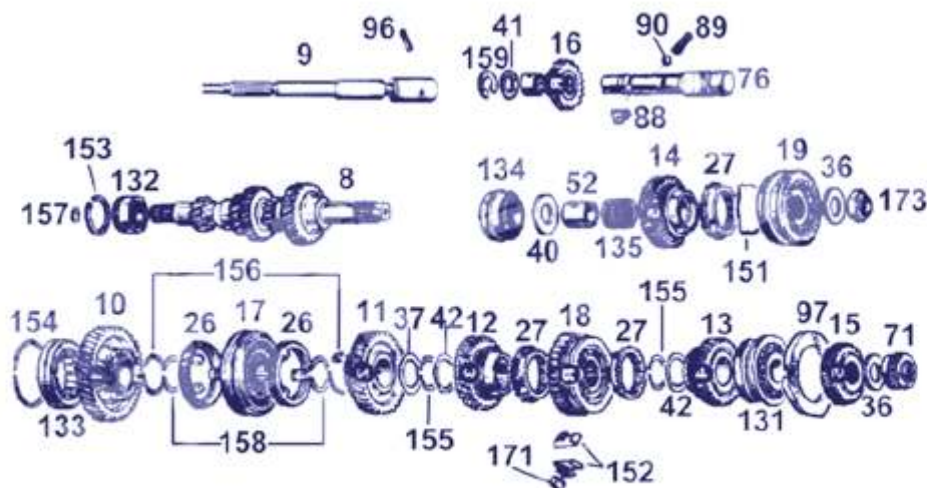

77-00-672-337X	1
77-02-089-348C	2
77-01-463-612C	3
77-01-463-611C	4
77-01-463-612CE	
77-01-463-611M	7
77-01-463-611ME	7
77-02-089-348M	5
77-01-463-612M	6
77-02-096-275	8
77-00-680-355	9
77-02-096-105	9
77-02-096-146	10
77-02-096-295	11
77-02-096-147	11
77-02-096-148	12
77-02-096-149	13
77-02-096-150	14
77-02-096-151	15
77-02-096-142	16
77-02-089-348	17
77-01-463-612	18
77-01-463-611	21
77-02-096-286	26
77-02-096-287	27
R77-02-096-287	27
77-03-058-047	36
77-04-000-447	37
77-00-721-375	38
77-00-721-374	39
77-00-658-595	40
77-01-348-472	41
77-04-000-446	42
77-00-679-059	52
77-00-665-827	71
77-00-707-307	71
77-00-707-307M	71
77-00-679-331	72
77-00-726-630	73
77-02-096-178	74
77-00-679-329	73
77-00-702-669E	77
77-00-693-226E	
77-00-693-227E	75
77-00-732-219	76
J-307	81
77-00-693-227	83
77-00-702-669	84
77-00-693-226	85
77-00-693-227H	84
77-00-702-669H	85
77-00-577-584	88
77-05-015-147	89
77-03-090-297	90
77-03-067-009	96
77-00-850-323	97
77-03-040-028	173
77-02-058-503	130

ACOPLE DE DIRECTA
 CAMISA DESPLAZABLE SINC.1ª Y 2ª 27 EST.
 CAMISA DESPLAZABLE SINC.3 Y 4 VEL.39 Z
 CAMISA DESPLAZABLE SINC.5ª 24 EST.
 CAMISA DESPLAZABLE. SINC.3ª Y 4ª VEL.39Z C/EST.COM
 CONO INT.SINC.5ª 24-20 EST. ALT.INT. 11MM.
 CONO INT.SINC.5ª 24-20 EST. ALT.INT.11MM. S/VACIOS
 CONO INTERIOR SINC.1ª Y 2ª 27-29 EST.
 CONO INTERIOR SINC.3,4 Y M./ATRAS 24-27 EST.
 CONTRAEJE 11-17-22-11-33 Z 24-20 EST. L=326MM
 DIRECTA 20-24 EST. L= 248MM.C/ACOPLE MOTOR 1.4
 DIRECTA C/ACOPLE 26-24 EST.
 ENG.1ª EJE PIÑON 45-27Z ALTURA Z 19MM.
 ENG.2ª EJE PIÑON 37-27Z ALTURA Z=27.67MM
 ENG.2ª EJE PIÑON 37-27Z ALTURA Z=28.36MM
 ENG.3ª EJE PIÑON 31-24Z ALTURA INTERIOR 27.30MM
 ENG.4ª DEL EJE PIÑON 34-24 Z
 ENG.5ª CONTRAEJE 36-24 Z
 ENG.5ª EJE PIÑON 31 Z 24 EST.
 ENG.M./ATRAS 23 Z
 SINCRONIZADO DE 1ª Y 2ª
 SINCRONIZADO DE 3ª,4ª Y M./ATRAS
 SINCRONIZADO DE 5 VEL.
 ANILLO DE 1ª Y 2ª VEL. R-12 5 VEL
 ANILLO DE 3ª, 4ª Y 5ª VEL. R-12 5 VEL
 ANILLO DE 3ª, 4ª Y 5ª VEL. R-12 5 VEL
 ARANDELA AJUSTE APOYO TUERCA CONTRAEJE
 ARANDELA AJUSTE EST. ENG.2ª VEL.
 ARANDELA APOYO ENG.1ª Y 2ª DEL EJE ACANALADO
 ARANDELA APOYO ENG.3ª EJE PIÑON (USA 2)
 ARANDELA APOYO ENG.5ª VEL.
 ARANDELA EMPUJE ENG.M./ATRAS
 ARANDELA TOPE ENG.2ª,3ª,Y SINC. 3ª,4ª Y M./ATRAS
 BUJE INTERIOR ENG.5ª DEL CONTRAEJE (ACERO)
 CORONA VELOCIMETRO 6 ENTRADAS "D"
 CORONA VELOCIMETRO 6 ENTRADAS "I"
 CORONA VELOCIMETRO 6 ENTRADAS "I" METAL
 EJE PIÑON VELOCIMETRO
 PIÑON VELOCIMETRO 18 Z "I"
 PIÑON VELOCIMETRO 20 Z "D" T/C(77-00-665-827)
 PIÑON VELOCIMETRO 20 Z "D" (SIN EJE)
 EJE DE HORQUILLA 3ª Y 4ª VEL.
 EJE DE HORQUILLA M./ATRAS
 EJE HORQUILLA 1ª Y 2ª
 EJE LISO LIBRE M./ATRAS
 JGO.JUNTAS
 CONJUNTO EJE Y HORQUILLA DE 1ª Y 2ª VEL.
 CONJUNTO EJE Y HORQUILLA DE 3ª Y 4ª VEL.
 CONJUNTO EJE Y HORQUILLA DE M./ATRAS
 HORQUILLA DE 1ª Y 2ª VEL. 5 VEL.
 HORQUILLA DE 3ª Y 4ª VEL.
 PATIN EJE LIBRE DE M./ATRAS
 RESORTE TRABA EJE DE M./ATRAS
 BOLILLA TRABA EJE DE M./ATRAS
 CHAVETA SEGURO MANCHON
 PLACA SOPORTE COJINETE TRASERO EJE PIÑON
 TUERCA CONTRAEJE
 BUJE GUIA DE DIRECTA



77-03-090-245	131	COJINETE CONICO TRASERO EJE PIÑON
77-03-090-256	132	COJINETE DELANTERO CONTRAEJE
77-03-090-244	133	COJINETE DELANTERO EJE PIÑON
77-03-090-295	134	COJINETE TRASERO CONTR.
77-03-090-261	135	RODILLO INTERIOR ENG.5ª DEL CONTRAEJE
77-00-656-205	151	ARO SEGURO TRABA SINCRONIZADO DE 5ª
77-00-737-092	152	RESORTE TENSION TRABA SINCRONIZADO DE 3ª Y 4ª
77-03-066-269	153	SEGURO COJINETE DELANTERO CONTRAEJE
77-03-066-192	154	SEGURO COJINETE PUNTA EJE PIÑON
77-03-066-386	155	SEGURO ENG.2ª Y 3ª AL EJE PIÑON
05-56-112-500	156	SEGURO SINCRONIZADO DE 1ª Y 2ª (USA 2)
77-03-055-011	157	SEGURO TRABA COJINETE DELANTERO CONTRAEJE
77-03-066-372	158	SEGURO TRABA ENG.1ª Y 2ª AL EJE PIÑON
77-03-066-159	159	SEGURO TRABA M./ATRAS
07-72-594-800	160	BOLILLA TRABA EJE DE M./ATRAS Y EJES DE HORQUILLAS
77-00-667-703	171	TRABA SINCRONIZADO DE 3ª Y 4ª (RODILLO)
77-00-667-703X	174	JGO. DE TRABAS DE 3ª Y 4ª VELOCIDAD
77-02-096-108H	181	HORQUILLA EMBRAGUE 1600 CC. RENAULT 12 5 VEL
77-02-096-108E	182	LEVA DE EMBRAGUE R-12 1600 5 VEL
77-00-521-893		RETEN DE DIRECTA
77-03-087-077		RETEN SALIDA DE CAJA SELECTOR
TR15108		TRICETA Diam.29.93mm 3 CUB. T/ANILLO
77-01-638-463	190	TRICETA SEMIEJE R-12 5 VEL.



zanoni
REPUESTOS